

# SQUIRREL

## SOLUZIONE DI PALLETTIZZAZIONE PERFORMANTE

Scoprite la semplicità di Squirrel!  
Basta fornirci il **peso**, la **velocità di produzione**,  
e le **dimensioni delle vostre scatole**;  
vi faremo trovare una soluzione immediata e su  
misura. Efficienza senza sforzo a portata di  
mano!



**Minimo sforzo, massima resa**



# La soluzione adatta alle vostre esigenze

Vi presentiamo **SQUIRREL**, la stazione di pallettizzazione all'avanguardia progettata dal team meccatronico di **MOTEK**. Migliorate il vostro ambiente di lavoro sostituendo senza problemi la pallettizzazione manuale con questa soluzione all'avanguardia.

Squirrel garantisce **standard di sicurezza di altissimo livello**, riduce al minimo i requisiti di spazio nel layout di produzione e **vanta tecnologie avanzate di facile utilizzo**.

Sperimentate una maggiore flessibilità, soprattutto con una o più linee a bassa velocità. Passate a Squirrel per un'esperienza di pallettizzazione più intelligente ed efficiente.

## CARATTERISTICHE TECNICHE

<b>FUNZIONAMENTO:</b>	8 clicli/minuto
<b>FORMATO SCATOLA:</b>	min L=200, P=200, H=150 mm max L=600, P=450, H=450 mm
<b>PALLETIZATION FORMAT:</b>	
<i>Pallet:</i>	1200mm x 800mm 1200mm x 1000mm 600mm x 800mm
<i>Max altezza:</i>	2400mm
<i>Max peso scatole:</i>	24 Kg

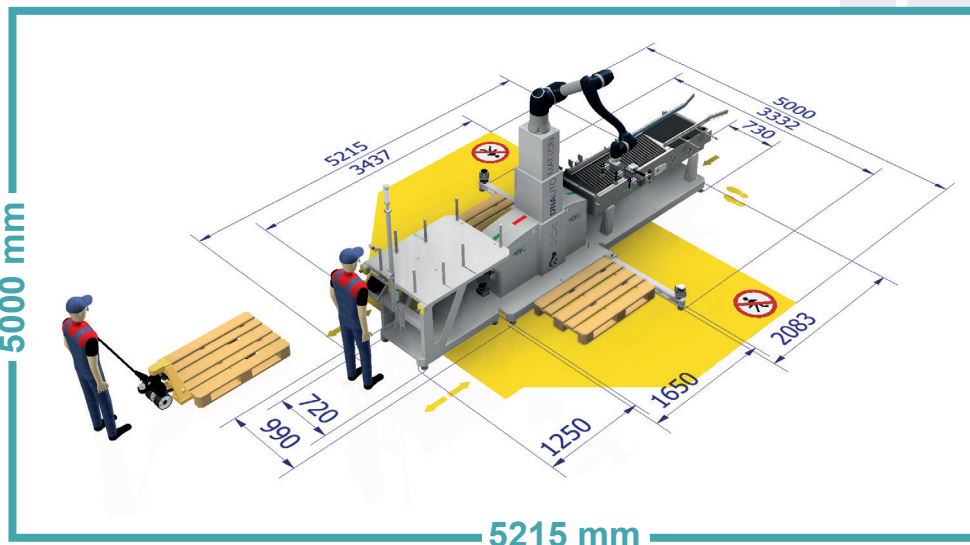
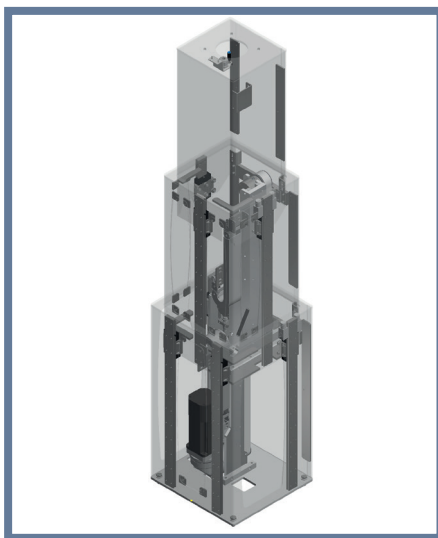

## PRODUTTIVITA'

**Settimo Asse** integrato  
Diverse linee fino a **2400**  
mm di altezza pallettizzata

## FACILE DA USARE

Software **Completamente**  
**Configurabile** senza  
competenze tecniche

## CERTIFICAZIONI

**UL 508-A USA**  
**CSA 22-2 N°14 CANADA**  
**European Machinery**  
**Directive (2006/42 / CE)**

## FLESSIBILITA'

Facilmente trasportabile  
con un **comune**  
**transpallet**



[info@squirrelpalletizer.com](mailto:info@squirrelpalletizer.com)